

7) Turn faucet handles all the way on (G). Turn on hot and cold water supplies (H) and flush water lines for one minute. Important: This flushes away any debris that could cause damage to internal parts.

8) Check all connections for leaks. If a leak appears, re-tighten if necessary. **Do not overtighten.** Turn faucet handles off.

7) Abra completamente el grifo (G). Abra los suministros de agua caliente y fría (H) y deje correr el agua por un minuto. Importante: esta acción eliminará los residuos que pueden dañar las partes internas.

8) Compruebe que no haya fugas de agua en las conexiones. Si aparece una fuga, vuelva a apretar la conexión (cuando sea necesario). **No apriete en exceso.** Cierre el grifo.

7) Ouvrir les deux robinets complètement (G). Ouvrir l'alimentation en eau chaude et en eau froide (H) et laisser couler l'eau pendant une minute. Important : cela permet d'enlever les débris qui pourraient endommager les parties internes.

8) Vérifier tous les raccords. S'il y a une fuite, resserrer au besoin. **Ne pas trop serrer.** Fermer les robinets.

LIMITED WARRANTY

ASB warrants to the original consumer purchaser that its products will be free of defects in materials and workmanship, subject to the limitations, exclusions and conditions that follow, for 1 year from date of original purchase as shown on purchaser's receipt. ASB will, at its discretion, replace or repair FREE OF CHARGE, during the warranty period, any part which ASB determines to be defective in material and/or workmanship under normal installation, use and service. The original consumer purchaser must notify ASB in writing of any defect covered by the warranty at the address listed below. This warranty is the only express warranty made by ASB. Any claims made under this warranty must be made during the period referred to above. Any implied warranty of merchantability or fitness for a particular purpose is limited in duration to the duration of this warranty. Labor charges and/or damage incurred in installation, repair or replacement as well as incidental and consequential damages connected therewith are excluded and will not be paid by ASB.

Some states do not allow limitations on how long an implied warranty lasts, or the exclusion or limitation of incidental or consequential damages, so the above limitations or exclusions may not apply to you.

This warranty gives you specific legal rights, and you may also have other rights which vary from state to state.

This warranty is void for any damage to this product due to misuse, abuse, neglect, accident, improper installation, modification, unauthorized repair, or any use violative of instructions furnished by us.

GARANTÍA LIMITADA

ASB garantiza al comprador y consumidor original que sus productos están exentos de defectos de materiales y mano de obra, sujeto a las limitaciones, exclusiones y condiciones que siguen, durante un período de 1 año a partir de la fecha de compra original indicada en el recibo de compra. Durante el período de garantía y a su propio criterio, ASB reemplazará o reparará sin costo alguno cualquier pieza que juzgue tener defectos de materiales o mano de obra en condiciones normales de instalación, uso y servicio. El comprador y consumidor original deberá notificar a ASB por escrito, a la dirección que se indica a continuación, de cualquier defecto al amparo de la garantía. Esta garantía constituye la Única garantía explícita efectuada por ASB. Cualquier reclamo relacionado con la presente garantía deben efectuarse durante el período antes mencionado. La duración de cualquier garantía implícita de comerciabilidad o idoneidad para un fin específico se limita a la duración de la presente garantía. Los gastos de mano de obra y daños que se produzcan en la instalación, reparación o reemplazo, así como los daños directos e indirectos relacionados con lo dicho anteriormente quedan excluidos y no serán pagados por ASB.

En algunos estados no se admiten limitaciones con respecto a la duración de una garantía implícita, como tampoco se admite la exclusión o limitación de daños directos o indirectos; por lo tanto, las limitaciones o exclusiones antes mencionadas pueden no ser aplicables en su caso. Esta garantía le otorga derechos legales específicos, pudiendo usted tener también otros derechos que varían de un estado a otro.

Esta garantía quedará anulada en el caso de daños del producto debido a uso incorrecto, maltrato, negligencia, accidente, instalación incorrecta, modificación, reparación no autorizada o cualquier uso contrario a las instrucciones suministradas por nosotros.

GARANTIE RESTREINTE

ASB garantit à l'acheteur d'origine que ses produits seront exempts de défauts de fabrication et de matériaux, sous réserve des restrictions, exclusions et conditions énoncées ci-après, pendant 1 an à compter de la date d'achat d'origine indiquée sur le reçu de l'acheteur. Il appartiendra à ASB de décider soit de remplacer soit de réparer GRATUITEMENT, au cours de la période couverte par la garantie, toute pièce jugée par ASB comme présentant un défaut de fabrication ou de matériaux dans des conditions normales d'installation, d'utilisation et de service. L'acheteur d'origine doit notifier ASB par écrit de tout défaut couvert par la garantie à l'adresse indiquée ci-dessous. Cette garantie est la seule garantie expressément offerte par ASB. Toute réclamation faite dans le cadre de cette garantie doit être déposée pendant la période stipulée plus haut. Toute garantie implicite sur la qualité marchande ou l'aptitude à une fin particulière est limitée en durée à la période couverte par cette garantie. Les frais de main-d'œuvre ou les dommages survenant au cours de l'installation, de la réparation ou du remplacement, ainsi que les dommages indirects ou consécutifs en découlant sont exclus et ne seront pas remboursés par ASB.

Certaines provinces n'autorisent pas que la durée de la garantie implicite soit soumise à des restrictions, ni l'exclusion ou la restriction des dommages indirects ou consécutifs. Par conséquent, il se peut que les restrictions ou exclusions énoncées plus haut ne s'appliquent pas à vous.

Cette garantie vous donne des droits légaux précis, mais vous avez peut-être d'autres droits qui varient d'une province à l'autre.

Cette garantie est nulle en cas de dommage causé au produit à la suite d'une utilisation inappropriée, d'un abus, d'une négligence, d'un accident, d'une mauvaise installation, d'une modification, d'une réparation effectuée par du personnel non autorisé ou de toute utilisation non conforme aux instructions fournies par notre compagnie.

ASB

AMERICAN Shower & Bath™

Before installing your All-In-One Double Tub Kit™

- Read all instructions completely before beginning installation.
- Check all local plumbing codes.
- Be sure to shut off water at source and remove all old plumbing, if existing.

If you need additional help, please call 1-800-355-ASB1, Monday–Thursday 8:00am – 6:00pm EST., Friday 8:30am – 3:30pm or email us at customerservice@asbcorp.com

For additional information, visit our website at www.asbcorp.com.

Antes de instalar el paquete todo en uno de la tina doble:

- Lea todas las instrucciones totalmente antes de comenzar la instalación.
- Revise todos los códigos de plomería locales.
- Asegúrese de cortar el agua en su origen y retirar todo sistema de plomería, si lo hay.

Si necesita ayuda adicional, llame al 1-800355-ASB1 de lunes a jueves, de 8:00 de la mañana a 6:00 de la tarde, viernes de 8:30 de la mañana a 3:30 de la tarde (hora se la costa este de los EE.UU.) o customerservice@asbcorp.com

Para obtener mas infomacion, visite nuestra pagina web: www.asbcorp.com.

Avant d'installer votre évier monopiece double tub kit:

- Veuillez lire entièrement les instructions avant de commencer l'installation.
- Vérifiez tous les codes locaux de la plomberie.
- Assurez-vous que l'eau a été coupée à la source et enlevez les vieilles installations de plomberie, s'il y en a.

Si vous avez besoin d'assistance, veuillez appeler au 1-800-355-ASB1, du lundi au jeudi, de 8h à 19 h HNE vendredi de 8 30 à 15 30 HNE. customerservice@asbcorp.com

ous pouvez aussi visiter notre site web à www.asbcorp.com.

Tools you may need:

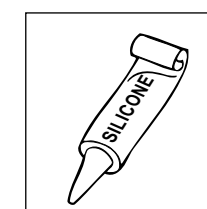
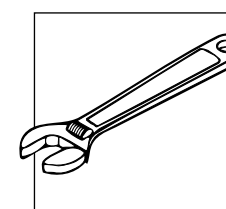
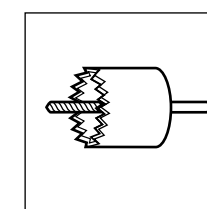
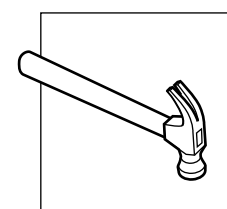
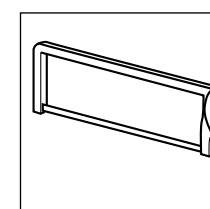

Outils dont vous pourrez avoir besoin:

Herramientas que puede necesitar:

DOUBLE TUB TINA DOBLE ÉVIER DOUBLE

Double Kit Contains: One Heavy-Duty Double Tub with four Leg Levelers and Two Drain Stoppers, One Drain Installation Kit, Two Supply Lines, Two Strainers, One Faucet Assembly and Teflon® Thread Tape.

El paquete doble contiene: Tina doble con cuatro niveladores de patas y dos tapón de desagüe, un paquete de instalación de desagüe, dos fourniture de lignes, dos coladors un conjunto de grifo y cinta para roscados de Teflón®.

Contenu du kit double : un évier utilitaire double muni d'un dispositif de mise à niveau à chaque patte, deux bouchon de drain, un kit d'installation de drain, deux lignes d'entrée, deux passoires, un assemblage de robinet et un ruban à filetage en Téflon®.

Distributed by: Distributeur: Distribuido por:
American Shower & Bath • 540 Glen Avenue • Moorestown, NJ 08057 • USA1-800-355-ASB1

The Utility Tub:

L'évier utilitaire:

La tina utilitaria:

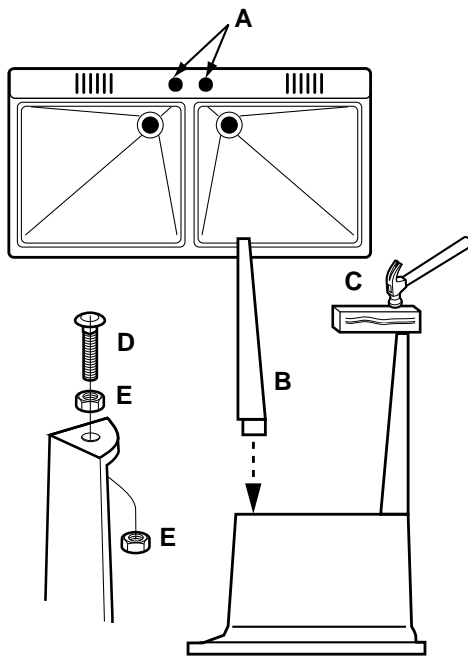

- 1) Locate the faucet knockouts (A) on the utility tub. Use a hole saw to remove the faucet knockouts.
- 2) Place the tub upside down on a smooth surface. Insert the plastic legs (B) in the four corner sockets, driving them completely into the sockets. If necessary, use a hammer and a piece of wood (C) to carefully drive them in completely.
- 3) Install leg levelers (D) in bottom of legs secure with nuts (E). Move nuts (E) up and down to level tub.

The Drain Installation Kit:

Kit d'installation du drain:

El paquete de instalación del desagüe:

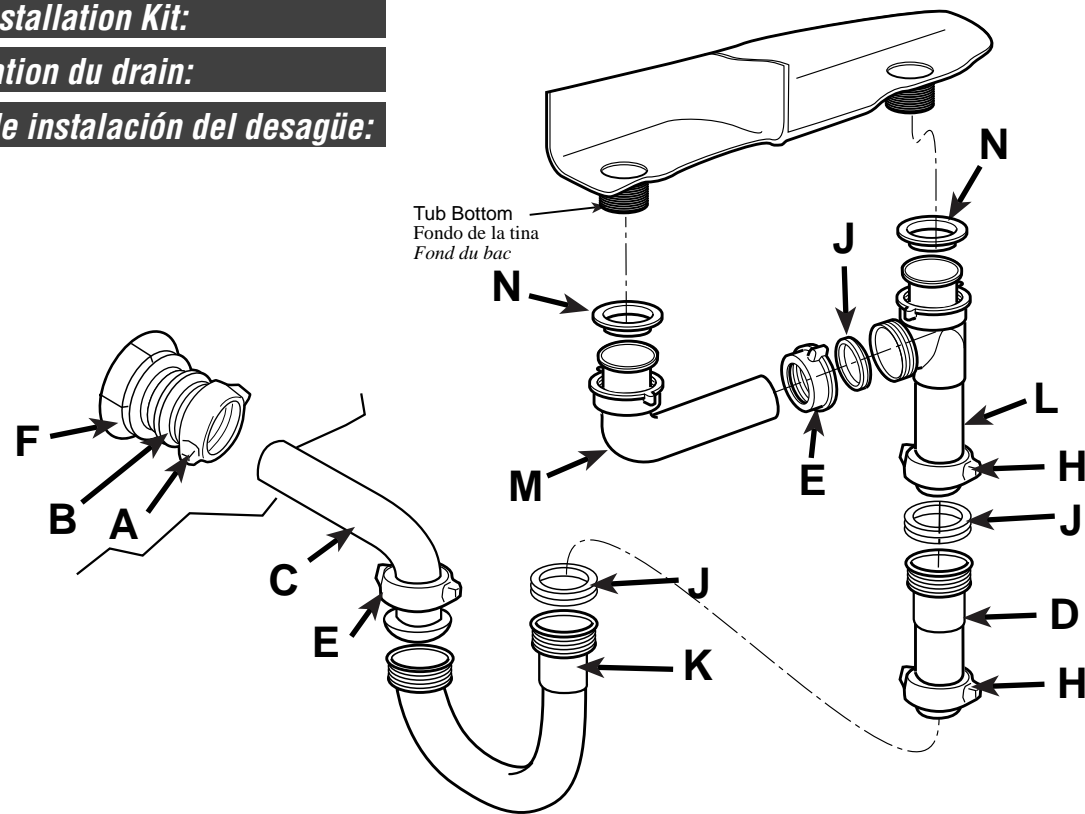

Preparation:

- 1) Shut off water at source, drain sink and have a pail or pan ready to catch water remaining in p-trap.
- 2) Loosen old connections from wall pipe and save nut (A) and washer (B).

Install Elbows and Drain Tee to Tub:

- 3) Cut elbow (M) to appropriate length to connect to drain "T" (L). Be sure to remove burrs with a file or sandpaper.

- 4) Slip nuts (E) and washers (J) on elbow and attach to drain "T" (L).
- 5) Slip "T" washer (N) into end of elbow (M) and drain "T" (L) then attach to tub drains. Hand tighten all nuts.

Install Trap:

- 6) Measure and cut wall tube (C) and tailpiece (D) to required length with a hacksaw. Be sure to remove burrs with a file or sandpaper.
- 7) Position nut (E) on wall tube (C).

Preparación:

- 1) Cierre la llave de entrada de agua, drene el fregadero y tenga preparado un balde para coleccionar el agua que haya quedado en el codo.
- 2) Afloje las conexiones viejas de los caños de la pared y guarde la tuerca (A) y la arandela (B).

Instalación de los codos y el tubo en T del desagüe a la tina:

- 3) Corte el codo (M) a la longitud correcta para conectarlo a la 'T' del desagüe (L). Asegúrese de quitar la rebaba con una lima o papel de lija.
- 4) Coloque la tuerca (E) y la arandela (J) por el codo y conéctelo a la 'T' del desagüe (L).

- 5) Meta la arandela "T" (N) en el extremo de los dos codos (M) y conéctelos a los desagües de la tina. Apriete con la mano todas las tuercas.

Instalación del sifón:

- 6) Mida y corte el tubo de pared (C) y el acople (D) en la longitud requerida con una sierra. Asegúrese de remover la rebaba con una lija.
- 7) Posicione la tuerca (E) en el tubo de pared (C).
- 8) Inserte el tubo de pared (C) en el conector de desperdicios (F) y apriete la tuerca existente (A).

- 9) Coloque la tuerca (H) y la arandela (J) en la 'T' del desagüe (L). Coloque otra tuerca (H) y otra arandela (J) en el acople (D). Coloque el acople (D) en el sifón (K) y conéctelo a la 'T' del desagüe (L).

- 10) Apriete todas las tuercas. Revise si hay pérdidas. Si aparecen pérdidas, quite las tuercas y revise la alineación. Si una gotera continúa o persiste, apriete con cuidado las tuercas con una llave. **No las ajuste de más.**

Préparation :

- 1) Fermer l'eau à la source, vider l'évier et préparer un seau ou un récipient pour recueillir l'eau restant dans le siphon en 'p'.
- 2) Desserrer les anciens raccords du conduit mural; garder l'écrou (A) et la rondelle (B).

Installer le coude et le tube du drain sur le bac:

- 3) Couper le coude (M) pour approprier la longueur et connecter sur le pour drain "T" (L). Eliminer les barbares avec une lime ou du papier de verre.
- 4) Glisser les écrous (E) et les rondelles (J) sur les coudes et les fixer au drain "T" (L).

- 5) Glisser une rondelle "T" (N) à chaque extrémité du coude (M) et fixer aux drains du la baignoire. Serrer tous les écrous à la main.

Installer la grille:

- 6) Mesurer le tuyau mural (C) et l'about (D) et couper à la bonne longueur avec une scie à métaux. Éliminer les barbares avec une lime ou du papier de verre.
- 7) Placer l'écrou (E) sur le tuyau mural (C).
- 8) Insérer le tuyau mural (C) dans la prise de vidange (F) et serrer l'écrou existant (A).

- 9) Positionner l'écrou (H) et la rondelle (J) sur le drain <<T>> (L). Placer un autre écrou (H) et une autre rondelle (J) sur l'about (D). Glisser l'about (D) dans la grille (K) et fixer au drain <<T>> (L).

- 10) Serrer tous les écrous à la main. Vérifier s'il y a une fuite. En cas de fuite, desserrer complètement les écrous et vérifier l'alignement des rondelles. Si la fuite persiste, serrer les écrous, avec précaution, à l'aide d'une clé. **Ne pas trop serrer.**

The Faucet & Supply Lines:

Conduites du robinet et d'arrivée:

Grifería y líneas de suministro:

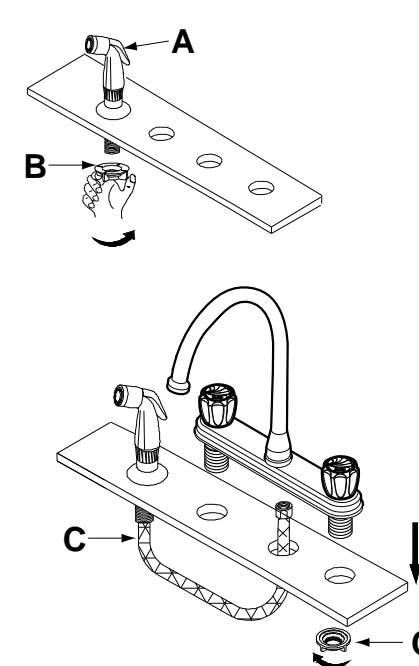

- 1) Insert spray support (A) through far left hand hole on sink. Screw hold-down nut (B) onto shank and hand tighten.
- 2) Insert spray hose (C) down through spray spout then up through center hole of remaining three holes.
- 3) Install new faucet on sink with hot "H" to the left and cold "C" to the right. From under sink, thread mounting nuts (D) onto faucet. Tighten mounting nuts. If sink is uneven, use silicone under the base.

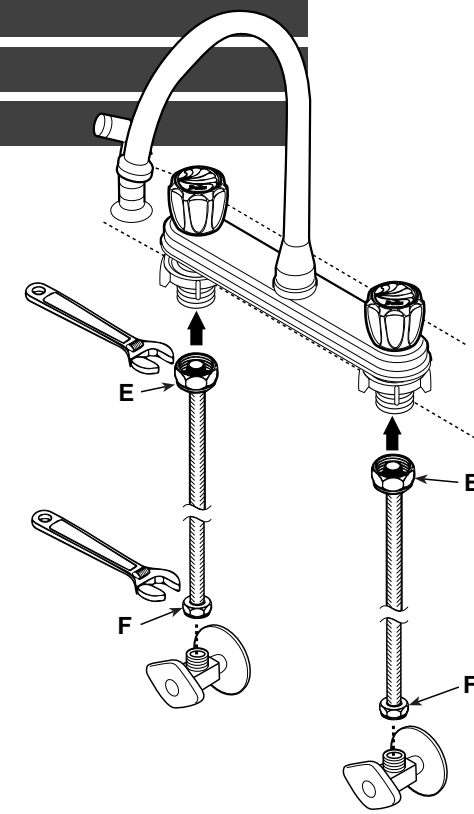

- 4) Make connections to water lines.
- 5) Thread large metal nut on connector onto faucet shank and tighten with wrench (E).
- 6) Thread small metal compression nut on connector onto outlet of water supply valve and tighten with wrench (F). **Do Not Overtighten.**

- 1) Localice los paneles preperforados de la grifería (A) en la tina utilitaria. Use una sierra caladora para retirar los paneles preperforados de la grifería.
- 2) Coloque la tina boca abajo sobre una superficie lisa. Inserte las patas plásticas (B) en los cuatro zócalos de las esquinas, insertándolas totalmente. Si es necesario, use un martillo y un trozo de madera (C) para insertarlas bien.
- 3) Instale los niveladores de las patas (D) en la parte inferior de las patas y ajústelos con las tuercas (E). Mueva las tuercas (E) hacia arriba y hacia abajo para nivelar la tina.

- 1) Repérez les pièces d'éjection prédécoupées du robinet (A) sur l'évier utilitaire. Servez-vous d'une scie à découper pour enlever les pièces d'éjection du robinet.
- 2) Placez l'évier tête en bas sur une surface lisse. Insérez les pieds en plastique (B) dans les emboîtements à chaque coin, en les enfonçant complètement dans les emboîtements. Au besoin, utilisez un marteau et un morceau de bois (C) pour les faire pénétrer avec soin et complètement.
- 3) Installer les niveleurs (D) sur les pieds et les fixer avec des écrous (E). Visser ou dévisser les écrous (E) pour mettre le bac à niveau.

- 1) Pase el soporte del rociador a través del orificio izquierdo más alejado del fregadero. Enrosque la tuerca de seguridad en el cuerpo y ajústela a mano.
- 2) Pase la manguera hacia abajo por el rociador y luego hacia arriba a través del orificio que está en el medio de los tres restantes.
- 3) Instale el grifo nuevo en la pileta con la canilla del agua caliente "H" (hot) a la izquierda y la del agua fría "C" (cold) a la derecha. Desde la parte inferior del fregadero, enrosque las tuercas de montaje (N° 15) al grifo. Ajuste las tuercas.

- 4) Haga las conexiones a las líneas de agua.
- 5) Pase una tuerca de metal grande en el conector sobre la base del grifo y apriete con la llave (E).
- 6) Pase la tuerca metálica pequeña de compresión en el conector hasta la salida de la válvula de suministro de agua y apriete con la llave (F). **No apriete en exceso.**

- 1) Insérer le support du pulvérisateur (A) à travers l'orifice d'extrême gauche de l'évier. Visser l'écrou de retenue (B) sur la tige et serrer à la main.
- 2) Insérer le boyau de pulvérisation (C) vers le bas dans l'orifice du pulvérisateur et vers le haut ensuite à travers l'orifice central des trois autres orifices.
- 3) Installer le nouveau robinet sur l'évier avec la poignée identifiée (H) chaude à gauche et (C) froide à droite. Au-dessous de l'évier, installer les écrous de montage (D) sur le robinet. Resserrer les écrous. Si l'évier n'est pas à niveau, appliquer la silicone sous la base.

- 4) Effectuez les raccords avec les conduites d'eau.
- 5) Installez les larges écrous métalliques sur le raccord allant au collet du robinet et serrez avec une clé (E).
- 6) Installez les petits écrous métalliques de compression sur le raccord allant au robinet d'arrivée de l'eau et serrez avec une clé (F). **Ne pas trop serrer.**